

Комплект «Конус двухсторонний 108-174 с кольцом»
для балансировочных станков

Этикетка
КС234.000.00 ЭТ



Комплект предназначен для установки колес легких грузовиков и джипов на балансировочные станки производства НПО «Компания СИВИК»

1 Параметры

- 1.1 Способ центровки – по центральному отверстию диска колеса
- 1.2 Диаметр центрального отверстия 108...174 мм.
- 1.3 Диаметр вала балансировочного станка 40 мм.

2 Комплектность

В комплект входят:

- 2.1 Конус $\varnothing 108... \varnothing 174$ - 1 шт
- 2.2 Кольцо - 1 шт
- 2.3 Этикетка на комплект - 1 шт

3 Масса, кг не более - 8,1

4 Установка колеса

4.1 Извлечь конус и кольцо из консервационного пакета, протереть чистой ветошью.

4.2 Установить кольцо на фланец чашки шпинделя станка, рисунок 1.

4.3 При помощи конуса и быстросъемной гайки прижать диск колеса к торцу кольца, рисунок 2.



Рисунок 1



Рисунок 2

5 Гарантии изготовителя

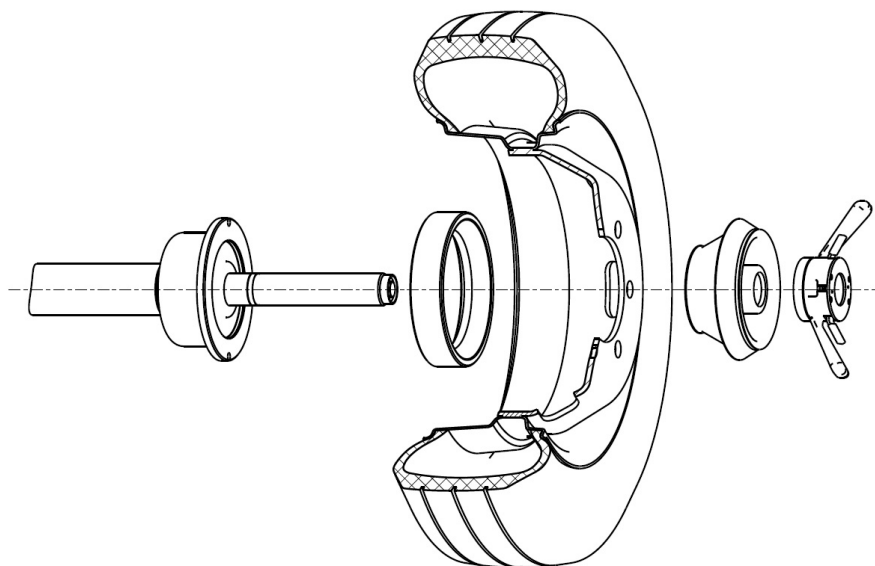
5.1 Изготовитель гарантирует соответствие комплекта требованиям технической документации

5.2 Гарантийный срок эксплуатации - 24 месяца со дня продажи.

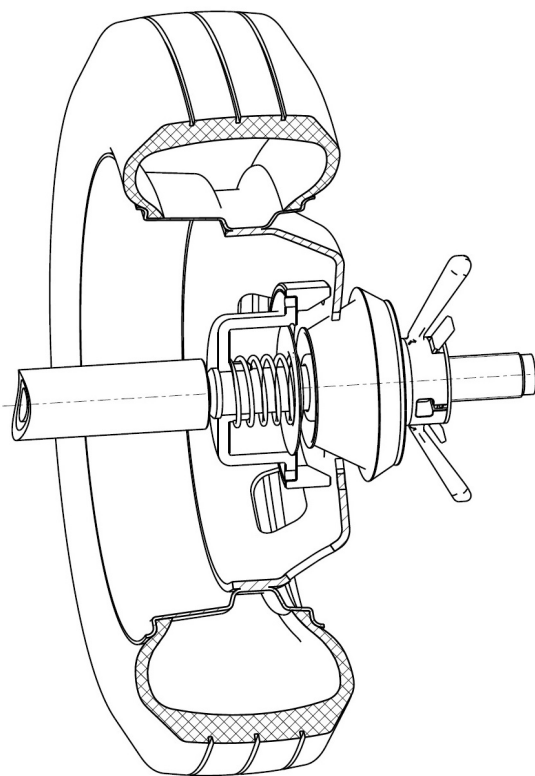
6 Свидетельство о приемке

6.1 Комплект «Конус двухсторонний 108-174 с кольцом» для балансировочных станков изготовлен и принят в соответствии с требованиями технической документации и признан годным для эксплуатации.

6.2 Подвергнут консервации согласно требованиям документации
Срок консервации 3 года.

Ответственный за качество

МП

(подпись)

(расшифровка подписи)

«__» _____ 20__ г.